

**Aluform**  
S Y S T E M E

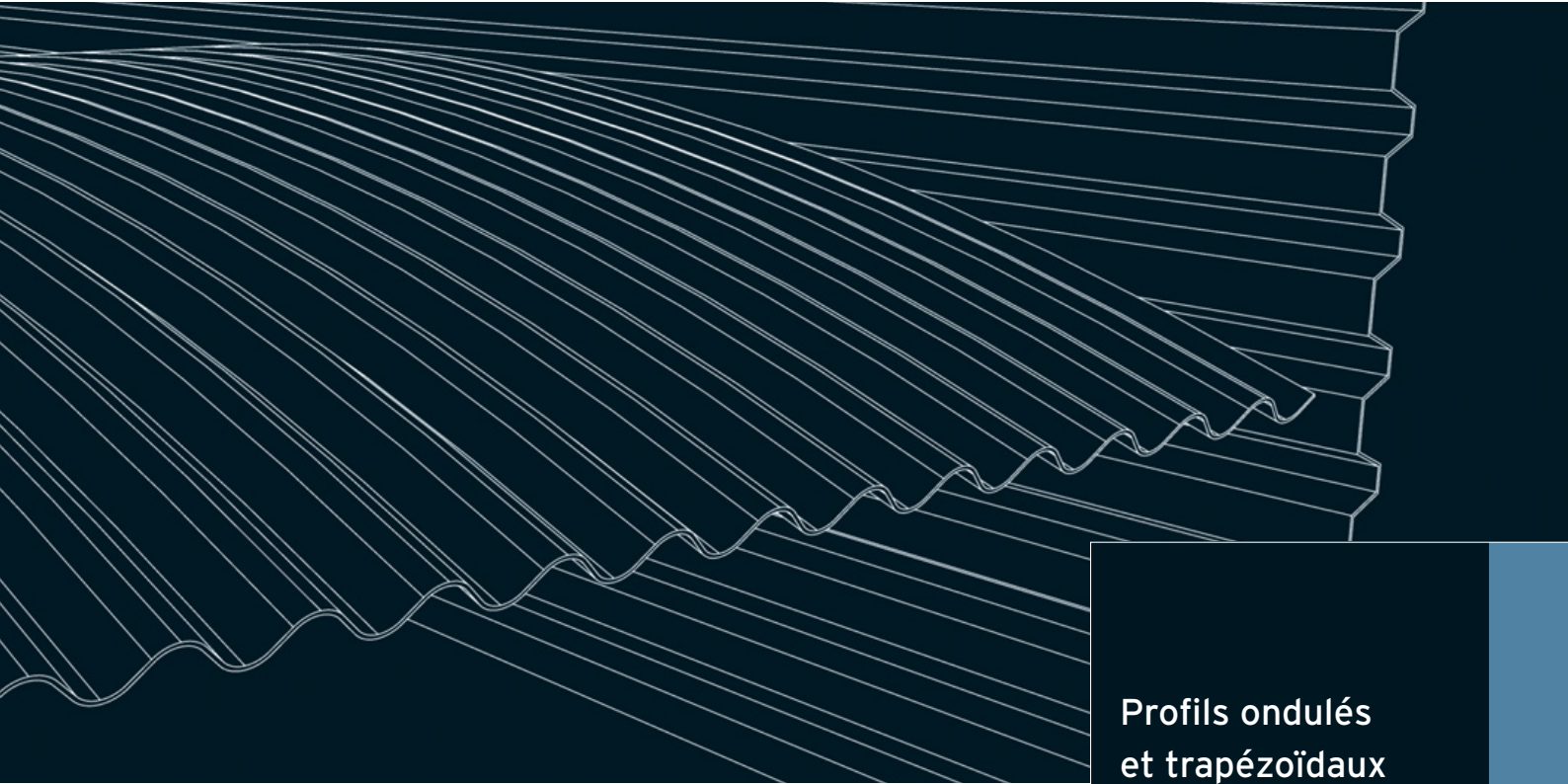

**Profils ondulés  
et trapézoïdaux**

construction flexible.  
esprit soutenu.

Les profils ondulés et trapézoïdaux en aluminium proposent un vaste éventail de formes et de couleurs pour un style architectural préservant la nature

Foyer d'étudiants, Wuppertal  
Profil ondulé Aluform 18/76



Grotte de stalagmites d'Iberg, Bad Grund  
Profil ondulé Aluform 18/76



Halle industrielle  
Profil ondulé Aluform 18/76

## L'aluminium - Un matériau exceptionnel pour l'architecture

L'aluminium est un matériau de construction autant fascinant qu'universel pour les façades, plafonds et toitures. De plus, plusieurs arguments plaident pour son intervention prioritaire dans la rénovation de l'ancien et l'architecture moderne:

- la légèreté et la grande stabilité,
- la résistance aux intempéries et à la corrosion,
- le grand pouvoir de réflexion thermique,
- la dispense d'entretien et la grande durée de vie,
- la diversité d'aménagement et l'esthétique de la matière.

Depuis plus de 40 ans, ALUFORM fabrique des systèmes profilés en aluminium, les perfectionne sans relâche pour rester à la pointe du progrès. Non sans une certaine fierté, la société recense à ce jour un volume de production équivalant à 100 millions de mètres carrés de panneaux de couverture et de bardage.

Tout architecte ou maître d'ouvrage découvrira dans les profils ondulés et trapézoïdaux en aluminium une incomparable diversité de création individuelle en matière d'architecture. En structures de grande surface, les façades, plafonds et toitures pourront être mises en valeur avec une infinie variété de couleurs. En rapport avec la grande qualité de finition

des surfaces, le matériau aluminium est le garant d'une esthétique durable et d'une parfaite tenue de la couleur dans le temps. De plus, Aluform propose un vaste choix de profils ondulés et trapézoïdaux à surface brute de laminage ou à structure granitée stucco et en aluminium roulé en feuillard anodisé.

### Domaines d'application pour les systèmes ALUFORM

Les profils ondulés et trapézoïdaux en aluminium conviennent tout particulièrement pour les charpentes murales et de toiture mono-coques ou multi-coques des bâtiments industriels, publics et agricoles.





Immeuble de bureaux Remo-Invest, Bruxelles  
Profil ondulé Aluform 18/76

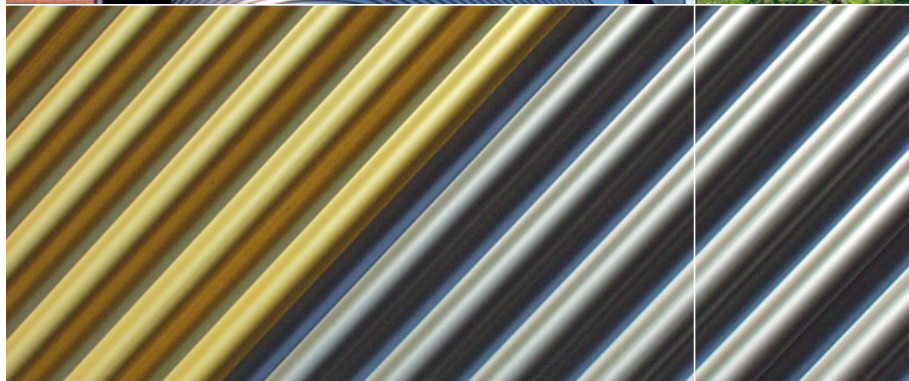

Pavillon des Arts de Verbeelding Zeewolde  
Profil ondulé Aluform 18/76

Bâtiment industriel HCl de Nieuwegein, Pays-Bas  
Profil ondulé Aluform 18/76

**Souhaitez-vous que la surface de l'aluminium soit brute, façon stucco ou laquée ? A vous de choisir!**

Par réaction avec l'oxygène de l'air, l'aluminium forme une couche imperméable d'oxyde qui protège le matériau contre les effets agressifs des intempéries. De ce fait, on pourra sans crainte utiliser pour la pose en façade et en couverture, des profils ondulés et trapézoïdaux des systèmes Aluform, peu importe qu'ils soient bruts de laminage ou à finition structurée. Toutefois, l'altération de la couleur, du brillant et de la rugosité de surface par suite des influences météorologiques sont de nature à nuire à l'aspect esthétique et peuvent empêcher un nettoyage satisfaisant.

**Une surface à finition de couleur comporte de nombreux avantages.**

Les profils en aluminium de couleur proposent d'innombrables opportunités pour souligner l'effet architectonique des revêtements de façade et des toitures. Un revêtement couleur en polyester ou fluorure de polyvinylidène (PVDF) est réputé démontrer dans le temps sa parfaite tenue chromatique et assurer un excellent nettoyage des façades.

Avec son choix de peintures métallisées, ALUFORM propose une panoplie illimitée de nuances de teintes à laquelle s'ajoute le brillant métallique des surfaces de l'aluminium. Tout cela en synergie avec les profils ondulés et trapézoïdaux ALUFORM va permettre à l'architecte ou au maître d'ouvrage de donner libre cours à son imagination et à sa créativité.

**Couleurs standard ALUFORM**

Feuillards d'aluminium lisses et bruts	
Feuillards d'aluminium bruts version stucco	
6 couleurs standard en laque polyester 2 couches	
Epaisseur de tôle	0,7 mm
Epaisseur de couche face apparente	env. 25 µm
Degré de brillant	35 UB
Laque de protection face arrière	3 µm
1 couleur standard en laque PVDF 2 couches (métallisée)	
Epaisseur de tôle	0,8 mm
Epaisseur de couche face apparente	env. 25 µm
Degré de brillant	35 UB
Laque de protection face arrière	3 µm

Veillez trouver dans l'imprimé n° 750 « Traitement de surface en couleur pour profils aluminium » des exemples type de couleurs standard ALUFORM.

Les revêtements fonctionnels anti-goutte et anti-bruit élargissent le domaine d'application des profils ondulés et trapézoïdaux en aluminium

Studio Almere  
Profil trapézoïdal Aluform 45/150



Centrale électrique de Boxberg  
Profil trapézoïdal Aluform 45/150

Appartements au fil de l'eau, Ijburg  
Profil trapézoïdal Aluform 29/124



#### Couleurs spéciales ALUFORM

De couleurs spéciales, les profils ondulés et trapézoïdaux en aluminium créent de nouvelles opportunités décoratives. La structure de surface et la coloration traduisent une esthétique moderne et très personnalisée du design architectural.

#### REVÊTEMENT ANTI-GOUTTE

Pour empêcher le condensat de s'égoutter sur les charpentes de toiture froide, il existe la possibilité de munir les panneaux profilés en aluminium d'un revêtement anti-goutte. L'imprimé n° 010 « Revêtement anti-goutte » vous fournira des infos plus détaillées sur les profils à revêtement anti-goutte.

#### REVÊTEMENT ANTI-BRUIT

Pour réduire les réverbérations sonores (bruit, pluie, grêle), il est possible de munir les profils en aluminium en plus d'un revêtement anti-bruit.

L'imprimé n° 011 « Revêtement anti-bruit » vous fournira des infos plus détaillées sur les profils à revêtement anti-bruit.

#### PROFILS PERFORÉS

Tous les profils pourront aussi être livrés en version perforée, avec les gabarits  $R_V 3 - 5$  et  $R_V 5 - 8$  par défaut. D'autres gabarits de perforation sont réalisables à la demande.

L'imprimé n° 760 « Profils perforés » contient des infos détaillées sur les profils perforés.

#### Gamme d'accessoires ALUFORM pour systèmes de toiture, de plafond et de façade

Pour assurer le montage de nos systèmes ALUFORM, nous tenons à votre disposition un vaste éventail d'accessoires comprenant:

- Pièces d'assemblage
- Tôles pliées
- Faîtières d'aération
- Manchettes tubulaires pour passage de canalisations
- Bandes d'étanchéité
- Grille à neige

N'hésitez pas à demander notre catalogue complet des accessoires!

**Profil ondulé Aluform 18/76 pour pose en couverture et en bardage**

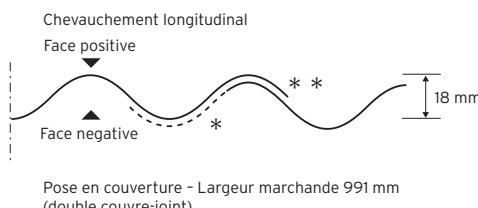
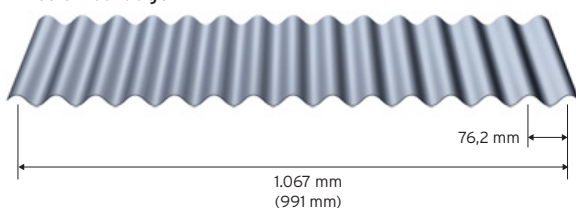

Epaisseur de tôle $t_N$ (mm)	Poids (kg/m <sup>2</sup> )
0,50*	1,66
0,60*	1,99
0,70	2,24
0,80	2,56
1,00	3,21
1,20	3,85

autres largeurs marchandes sur demande

**Profil ondulé Aluform 18/76 pour pose en bardage uniquement**

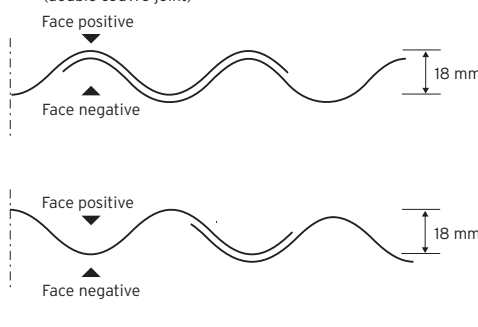
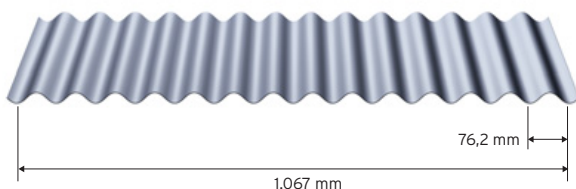

**Profil ondulé Aluform 35/137 pour pose en couverture et en bardage**

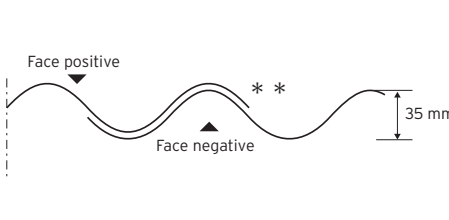
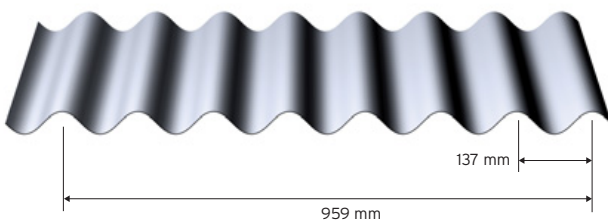

Epaisseur de tôle $t_N$ (mm)	Poids (kg/m <sup>2</sup> )
0,70	2,50
0,80	2,85
1,00	3,57
1,20	4,28

**Profil ondulé Aluform 55/177 pour pose en couverture et en bardage**

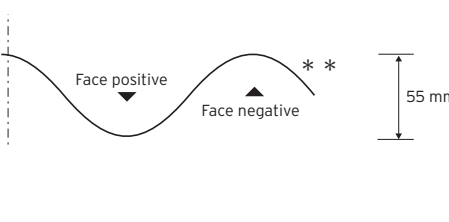
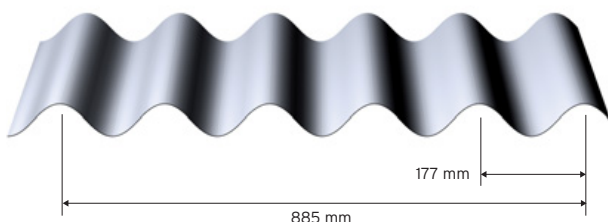

Epaisseur de tôle $t_N$ (mm)	Poids (kg/m <sup>2</sup> )
0,70	2,71
0,80	3,09
1,00	3,86
1,20	4,64

Homologation: Tous nos produits font l'objet d'un contrôle de qualité permanent (par délégation ou chez nous) et sont soumis aux règlements d'agrément DIBT et aux prescriptions DIN.

\*A une épaisseur de tôle de 0,5 et 0,6 mm, présence d'une extrémité extra-longue, ce qui permet en pose de couverture, un couvre-joint simple, la largeur marchande étant de 1.067 mm.

\*\*Le rayon du profil de l'onde superposée est configuré de façon que le couvre-joint applique en linéaire. Pour cette raison, il est important au montage, de veiller à un recouvrement correct.



Profil trapézoïdal Aluform 20/125  
de préférence comme plafond suspendu

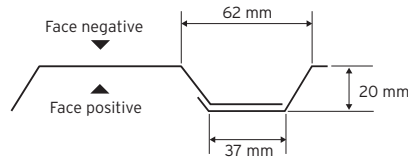
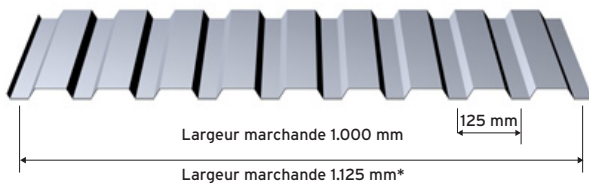

Epaisseur de tôle $t_N$ (mm)	Poids (kg/m <sup>2</sup> )
0,35	1,14
0,50	1,63
0,70	2,28
0,80	2,61
1,00	3,25

\*Possible à partir d'une épaisseur de tôle de 0,7 mm

Profil trapézoïdal Aluform 29/124

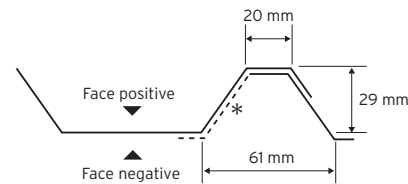
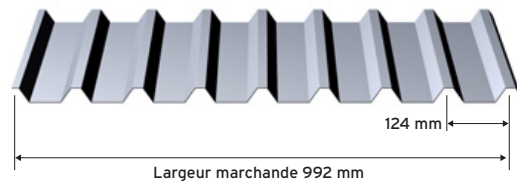

Epaisseur de tôle $t_N$ (mm)	Poids (kg/m <sup>2</sup> )
0,50*	1,79
0,60*	2,14
0,70	2,41
0,80	2,76
1,00	3,45
1,20	4,14

\*A une épaisseur de tôle de 0,5 et 0,6 mm, présence d'une extrémité extra-longue (béquille)

Profil trapézoïdal Aluform 30/153

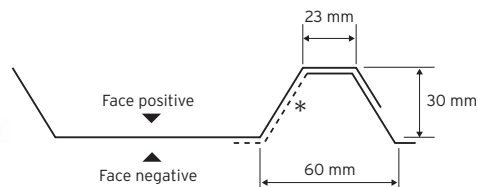
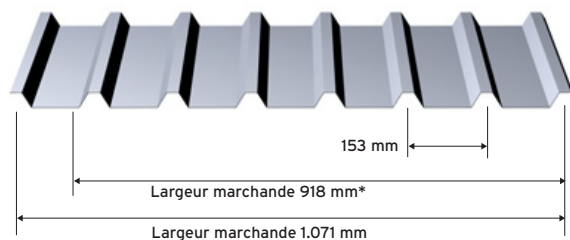

Epaisseur de tôle $t_N$ (mm)	Poids (kg/m <sup>2</sup> )
0,50	1,70
0,70	2,38
0,80	2,72
1,00	3,38

\*Version à béquille - possible uniquement en pose positive - Attention à la modification de largeur marchande

Profil trapézoïdal Aluform 40/167

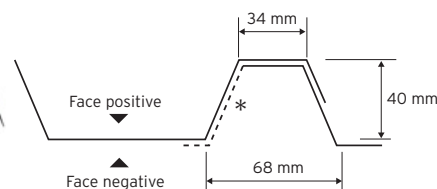
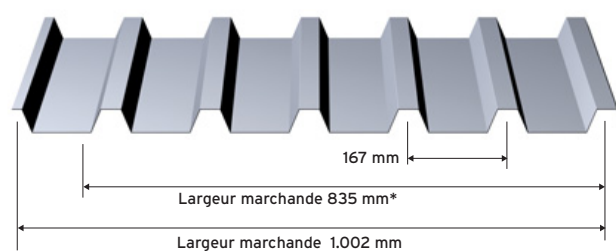

Epaisseur de tôle $t_N$ (mm)	Poids (kg/m <sup>2</sup> )
0,50	1,82
0,70	2,54
0,80	2,90
1,00	3,61

\*Version à béquille - possible uniquement en pose positive - Attention à la modification de largeur marchande



Appartements au fil de l'eau, Ijburg  
Profil trapézoïdal Aluform 29/124



Profil trapézoïdal Aluform 42/250

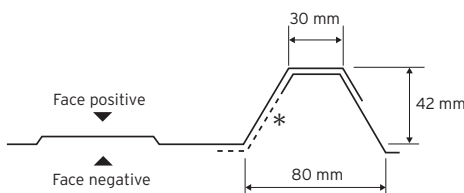
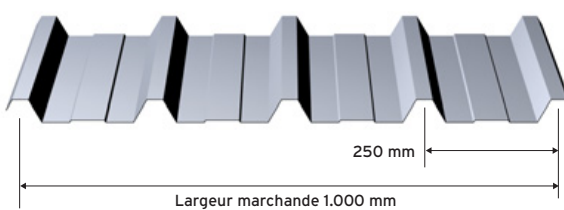

Épaisseur de tôle $t_N$ (mm)	Poids (kg/m <sup>2</sup> )
0,50*	1,77
0,60*	2,13
0,70	2,39
0,80	2,74
1,00	3,42
1,20	4,10

\* A une épaisseur de tôle de 0,5 et 0,6 mm, présence d'une extrémité extra-longue (béquille)

Profil trapézoïdal Aluform 45/150

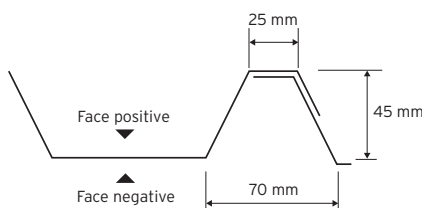
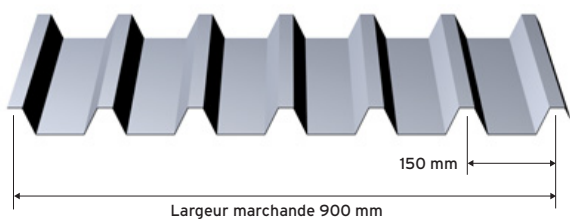

Épaisseur de tôle $t_N$ (mm)	Poids (kg/m <sup>2</sup> )
0,70	2,66
0,80	3,04
1,00	3,80
1,20	4,56

Profil trapézoïdal Aluform 45/200

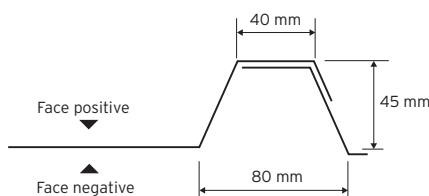
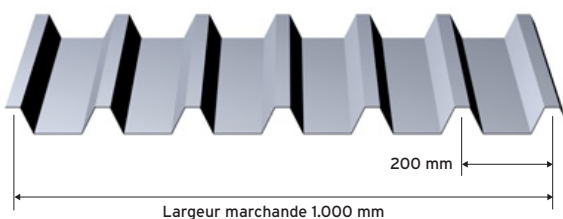

Épaisseur de tôle $t_N$ (mm)	Poids (kg/m <sup>2</sup> )
0,70	2,55
0,80	2,91
1,00	3,62



Halle industrielle  
Profil trapézoïdal Aluform 45/150



Dépôt d'autobus VAD, Emmeloord  
Profil trapézoïdal Aluform 45/150

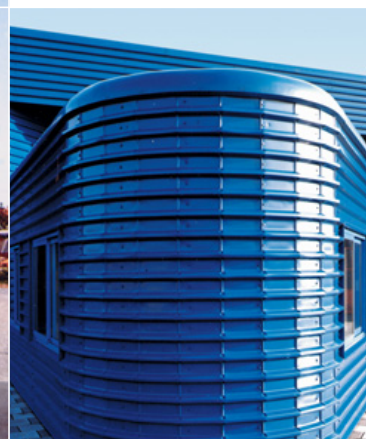

**Panneaux profilés cintrés**

Destinés par ex. à couvrir les toitures bombées et les angles arrondis de bâtiments.  
Les panneaux profilés peuvent être cintrés sur machine par deux procédés différents.

**Tableaux profilés cintrés de laminage**

Cette méthode permet d'exécuter des rayons d'à partir un mètre suivant la forme du profil et l'épaisseur de la matière.

Les panneaux profilés suivants peuvent être cintrés :

Profils ondulés  
18/76, 35/137, 55/177

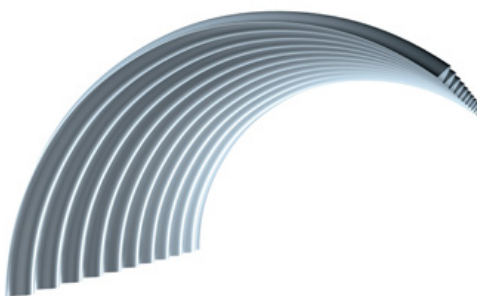

**Panneaux profilés courbés à plis**

Cette méthode de cintrage permet des rayons encore plus petits que le cintrage par laminage.

Les panneaux profilés suivants peuvent être courbés avec plis :

Profils ondulés  
18/76, 55/177

Profils trapézoïdaux  
29/124, 45/150, 42/250

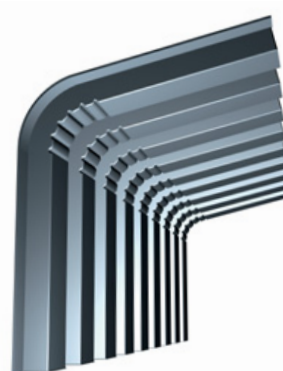
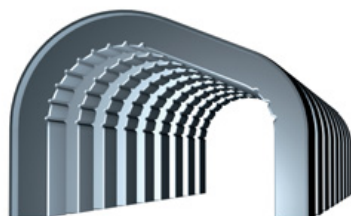

Pour plus d'informations, veuillez consulter notre dossier du technicien « Planification et utilisation » et sous le site: [www.aluform.de](http://www.aluform.de).



## Schéma de principe de la pose d'un mur

avec une ossature système ajustable

L'assemblage se fait par vis en acier fin posée à fond de moulure

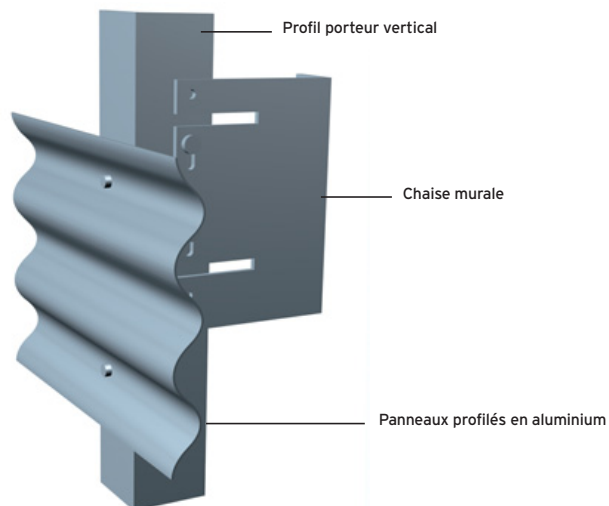

## Schéma de principe de la pose d'une toiture

L'assemblage se fait par calotte et vis en acier fin posée en sommet de moulure

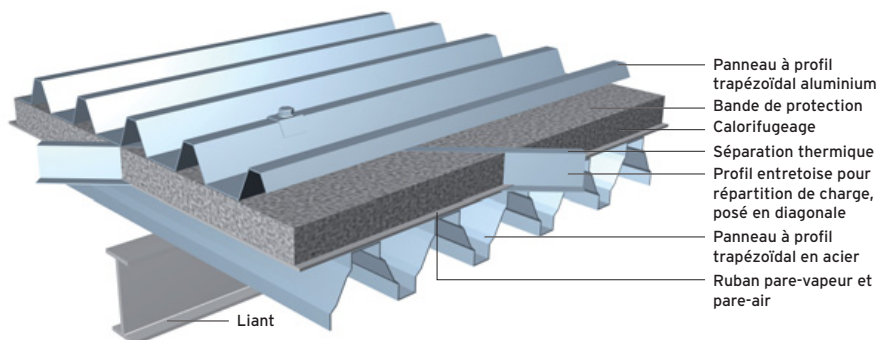

**Calottes**

Aluminium brut, version stucco, revêtement couleur, avec joint pour l'assemblage

- des panneaux profilés en aluminium

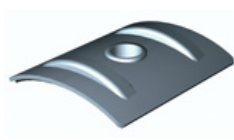

pour profils ondulés

18/76
35/137
55/177

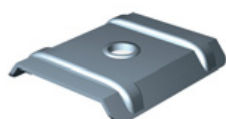

pour profils trapézoïdaux

29/124	30/153
45/150	40/167
42/250	45/200

**Vis auto-perceuses**

en aluminium ou acier fin à rondelle étanche rapportée pour la fixation des panneaux profilés sur l'ossature ou l'assemblage des éléments en tôle entre eux



**Vis étanches**

en acier fin « inox » à rondelle étanche rapportée, dessous métallique, élastomère vulcanisé pour boulonnage des profils ondulés et trapézoïdaux sur

- ossature en acier  $\geq 2$  mm en St 37
- ossature en aluminium  $\geq 2,5$  mm



**Vis étanches**

en acier fin ou aluminium à rondelle étanche rapportée, dessous métallique, élastomère vulcanisé pour boulonnage des profils ondulés et trapézoïdaux sur

- ossature en bois
- ossature en acier moins de 2 mm en St 37\*
- ossature en aluminium moins de 3,0 mm\* (\* vis en acier fin uniquement)

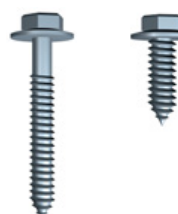

**Rivets aveugles**

Aluminium (Al), une bouterolle imperdable verrouille l'acier fin (E) pour

- l'assemblage des panneaux profilés sur joint longitudinal
- l'assemblage de tôles pliées

- 1) Rivet aveugle
- 2) Rivet aveugle à éclisse de pressage



**Tôles pliées et tôles plates**

suivant la liste des accessoires, adaptées à tous types de profils ou selon les données du client

Matériau - Al Mn1 Mg0,5

Couleurs standard d'après la carte des nuances ou brut et lisse ou brut façon stucco

Epaisseur matière 1,0 mm  
 Indice de dureté H14/44  
 Coloris spéciaux sur demande



**Tôles à crantage**

à crantage sur 1 rive ou sur les 2 rives conformément à la norme du profil.

Exécution positive ou négative.

Les tôles pliées sont assorties à tous les panneaux profilés.

- Faîtière
- Bordure de rive
- Crochet bandeau de gouttière
- Tôle de raccordement toiture-mur
- Bavette de bas de façade
- Tôle d'angle
- Tôle d'embrasure
- Elément de raccordement à rabat long sur demande

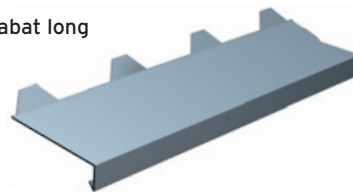
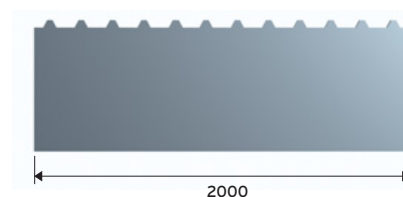

**Bouche-profil**

Exécution en polyéthylène cellulaire ou EPDM, assorti aux éléments Aluform (face positive et négative)

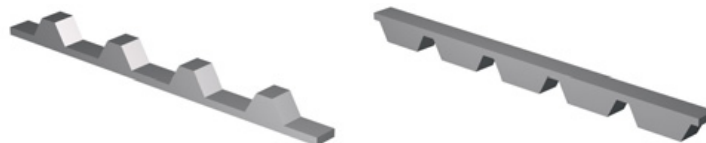

**Fixations pour panneaux photovoltaïques**

pour ossatures en acier et en bois, diamètre 8 mm.







Aluform System GmbH & Co. KG  
Dresdener Straße 15  
D-02994 Bernsdorf

Telefon: +49 (0) 35723 99-0  
Telefax: +49 (0) 35723 99-401  
e-mail: [info@aluform.de](mailto:info@aluform.de)  
[www.aluform.de](http://www.aluform.de)

1 rue de la Gare  
95110 Sannois

téléphone: +33 (0) 13025 04 34  
téléfax: +33 (0) 13025 07 38  
e-mail: [aluformfrance@orange.fr](mailto:aluformfrance@orange.fr)  
[www.aluform-france.fr](http://www.aluform-france.fr)